



# Ministério Público

Estado do Rio Grande do Sul

Divisão de Compras  
Unidade de Licitações

## TERMO DE COTAÇÃO ELETRÔNICA DE PREÇOS N.º 99/2018 PGEA Nº 00582.000.325/2018

A PROCURADORIA-GERAL DE JUSTIÇA, órgão administrativo do MINISTÉRIO PÚBLICO DO ESTADO DO RIO GRANDE DO SUL, torna público que realizará **COTAÇÃO ELETRÔNICA DE PREÇOS**, consoante condições estabelecidas neste ato convocatório e seus anexos, sendo regido pela Lei Estadual n.º 13.179, de 10 de junho de 2009, e, subsidiariamente, pela Lei n.º 10.520, de 17 de julho de 2002, pela Lei Complementar n.º 123, de 14 de dezembro de 2006 (e alterações), pela Lei n.º 8.666, de 21 de junho de 1993, e alterações posteriores.

### 1. OBJETO

Aquisição de 1.000 rodízios em poliuretano (PU) para cadeiras giratórias, conforme Termo de Referência em anexo.

### 2. DA PARTICIPAÇÃO EXCLUSIVA DE MEs e EPPs

2.1 Somente poderão participar desta cotação Microempresas e Empresas de Pequeno Porte, em cumprimento ao disposto no artigo 7º da Lei Estadual nº 13.706/2011 e artigos 48, I e 49, IV, da Lei Complementar nº 123/06 (e alterações), que atenderem a todas as exigências constantes deste Termo de Cotação e seus Anexos.

2.2 Os representantes de Microempresas e Empresas de Pequeno Porte deverão declarar em campo próprio do sistema, quando do envio da proposta inicial, que as respectivas empresas se enquadram nessa(s) categoria(s). A declaração falsa quanto ao enquadramento como Microempresa ou Empresa de Pequeno porte sujeitará a licitante às sanções previstas em lei e neste Termo de Cotação.

### 3. CREDENCIAMENTO

Para participação nas Cotações Eletrônicas de Preços da PGJ/MPRS, o fornecedor deverá estar credenciado junto ao Portal de Compras Eletrônicas: [www.celic.rs.gov.br](http://www.celic.rs.gov.br)

### 4 PROPOSTAS

4.1 As propostas deverão ser enviadas exclusivamente pelo sistema de Cotação Eletrônica de Preços mencionado abaixo, vedada sua remessa em meio físico.

4.2 Local para envio: [www.pregaobanrisul.com.br](http://www.pregaobanrisul.com.br)

4.3 Prazo limite para envio: **até as 10 horas do dia 27 de novembro de 2018.**

4.4 Critério de julgamento: menor preço.

4.5 Conteúdo da proposta: A apresentação da proposta consiste em registrar o preço ofertado no sistema, nos campos próprios para tal, bem como anexar arquivo único, contendo:



a) Formulário de Proposta de Preços devidamente preenchido;

(a.1) caso a sociedade empresária opte em não utilizar a planilha disponibilizada, a proposta deverá ser enviada com as mesmas informações e **declarações** constante no referido formulário;

b) Certidão expedida pela Junta Comercial, como comprovação de enquadramento de Microempresa ou Empresa de Pequeno Porte.

4.6. A omissão da marca e do modelo de produto cotado acarretará desclassificação da proposta, quando a falta da informação inviabilizar o exame de conformidade do bem ofertado com as especificações estabelecidas no Termo de Referência.

4.6.1. A oferta de mais de uma marca e/ou modelo, alternativamente, acarretará a desclassificação da proposta.

4.7 Serão desclassificadas as propostas que não atenderem às exigências deste Termo de Cotação.

## 5 DISPUTA

5.1 Início da disputa de lances: **às 14 horas do dia 27 de novembro de 2018.**

5.2 Tempo de disputa: 10 minutos, acrescido do tempo aleatório, determinado pelo sistema.

## 6. DOCUMENTOS DE HABILITAÇÃO

6.1 Para fins de habilitação, a sociedade empresária classificada em primeiro lugar deverá inserir no campo "Habilitação" do portal eletrônico, no prazo de 01 (uma) hora, prorrogável a critério do Administrador quando provocado por aquela, documentos a seguir relacionados:

### 6.1.1 Declarações

(a) Declaração que não emprega MENOR de idade, salvo na condição de aprendiz, em consonância com o inciso XXXIII, do art. 7º, da Constituição Federal.

### 6.1.2 Regularidades fiscal e trabalhista

(a) Certificado de Regularidade de Situação – **FGTS**;

<https://www.sifge.caixa.gov.br/Cidadao/Crf/FgeCfSCriteriosPesquisa.asp>

(b) Certidão negativa (ou positivas com efeitos de negativa), expedidas pela Receita Federal no que tange ao **INSS e Dívida com a União** (conforme Portaria Conjunta PGFN / RFB nº 1751, de 02 de outubro de 2014);

<http://www.receita.fazenda.gov.br/Aplicacoes/ATSP0/Certidao/CndConjuntaInt/InformaNICertidao.asp?Tipo=1>

(c) Certidão Negativa de Débitos Trabalhistas – **CNDT**- prova de inexistência de débitos inadimplidos perante a Justiça do Trabalho, mediante a apresentação de certidão negativa, nos termos do Título VII-A da Consolidação



das Leis do Trabalho, aprovada pelo Decreto-Lei n.º 5.452, de 1.º de maio de 1943 (conforme Lei Federal n.º 12.440, de 07 de julho de 2011).

<http://www.tst.jus.br/certidao>

6.2 Será INABILITADA a sociedade empresária que deixar de apresentar quaisquer dos documentos exigidos ou apresentá-los em desacordo com o estabelecido neste Termo de Cotação.

## 7. CONDIÇÕES DE CONTRATAÇÃO

7.1 A contratação decorrente desta Cotação Eletrônica de Preços observará o Anexo Único (Condições Gerais da Contratação) da Lei Estadual n.º 13.179/2009.

7.2 Haverá consulta ao CADIN/RS, CFIL/RS e CEIS pela PGJ/RS, em todas as fases do procedimento licitatório nos termos das Leis Estaduais n.º 10.697/96 e 11.389/99, regulamentadas pelos Decretos Estaduais n.º 36.888/96 e 42.250/03.

7.2.1 Na hipótese de haver apontamento em qualquer desses cadastros, a sociedade empresária será impedida de participar ou excluída do certame, conforme o caso.

7.3. É vedada a participação de pessoas jurídicas que possuam, em seu quadro societário, cônjuge, companheiro ou parente em linha reta, colateral ou por afinidade, até o terceiro grau, inclusive, de membros ocupantes de cargos de direção ou no exercício de funções administrativas, ou de servidores ocupantes de cargos de direção, chefia e assessoramento, vinculados direta ou indiretamente às unidades situadas na linha hierárquica da área encarregada da licitação no âmbito do Ministério Público do Estado do Rio Grande do Sul.

7.3.1 A vedação se estende à hipótese de o procedimento licitatório ter sido deflagrado: (a) quando os membros e/ou servidores geradores da incompatibilidade estavam no exercício dos respectivos cargos e funções, ou (b) até 06 (seis) meses após a desincompatibilização.

7.3.2 Além das hipóteses expressas de nepotismo mencionadas acima, poderá ser vedada a contratação de pessoa jurídica pertencente a outro parente de membro ou de servidor, quando, no caso concreto, for identificado risco potencial de contaminação do processo licitatório.

## 8. CONDIÇÕES DE PRESTAÇÃO E PAGAMENTO: Vide Termo de Referência.

## 9. INFORMAÇÕES

Unidade de Licitações, Rua General Andrade Neves, n.º 106, 18.º andar, Porto Alegre – RS, telefones (51) 3295-8034/8044/8048/8065, email: [licitacoes@mprs.mp.br](mailto:licitacoes@mprs.mp.br)

## 10. DISPOSIÇÕES GERAIS

10.1 O preço cotado inclui todas as despesas com custo, seguro e frete, encargos fiscais, comerciais, sociais e trabalhistas, ou de qualquer natureza, incidentes para o cumprimento do objeto da aquisição/contratação e para entrega/execução no local e prazo definidos neste Termo de Cotação e seus anexos.



10.2 A não-regularização da documentação fiscal, no prazo legal, implicará decadência do direito à contratação, sem prejuízo do disposto no artigo 81 da Lei n.º 8.666/93, sendo facultado à Administração convocar as sociedades empresárias remanescentes, na ordem de classificação, para prosseguimento.

10.3 Poderá ser solicitada amostra do produto a fim de verificar a conformidade com o exigido pelo Termo de Referência.

### 11. ANEXOS

Termo de Referência;  
Formulário de proposta de preço;

Porto Alegre, **23** de **novembro** de 2018.

*Marly de Barros Monteiro,*  
Administradora da Cotação Eletrônica de Preços.



**TERMO DE COTAÇÃO ELETRÔNICA DE PREÇOS N.º 99/2018**  
**PGEA N.º 00582.000.325/2018**  
**TERMO DE REFERÊNCIA**

**(01) DO OBJETO**

Aquisição de 1.000 rodízios em poliuretano (PU) para cadeiras giratórias.

**(02) DA MOTIVAÇÃO**

Os insumos serão utilizados na manutenção corretiva das cadeiras giratórias da PGJ/RS. A substituição do elemento de rolagem proporciona sobrevida do mobiliário, evitando reposições prematuras.

**(03) DAS ESPECIFICAÇÕES TÉCNICAS**

**RODÍZIOS PU – PADRÃO EURO - 1.000 UNIDADES.**

Rodízios duplos, **corpo** em polímero termoplástico (poliamida 6.0), com carga em fibra de vidro, banda de rolagem (pista) em poliuretano (PU) para utilização em piso duros, com eixo e sistemas de fixação em aço SAE 1020. O **pino** de fixação deverá ser com haste de diâmetro 11 mm com **anel** de fixação, e diâmetro de 10 mm no segmento que é fixado no rodízio, conforme padrão europeu (EURO). Deve possuir sistema de blindagem nas rodas de modo que os detritos do piso não entrem em contato com o eixo (cabelos, poeira, etc.). Rolamento em esfera de aço diâmetro ¼” SAE 1020 com tratamento superficial cementado.

O rodízio deverá ter capacidade de carga unitária (por rodízio) mínima de 40 kg, na cor preta e atender as exigências do detalhamento gráfico.

**Detalhe gráfico:**

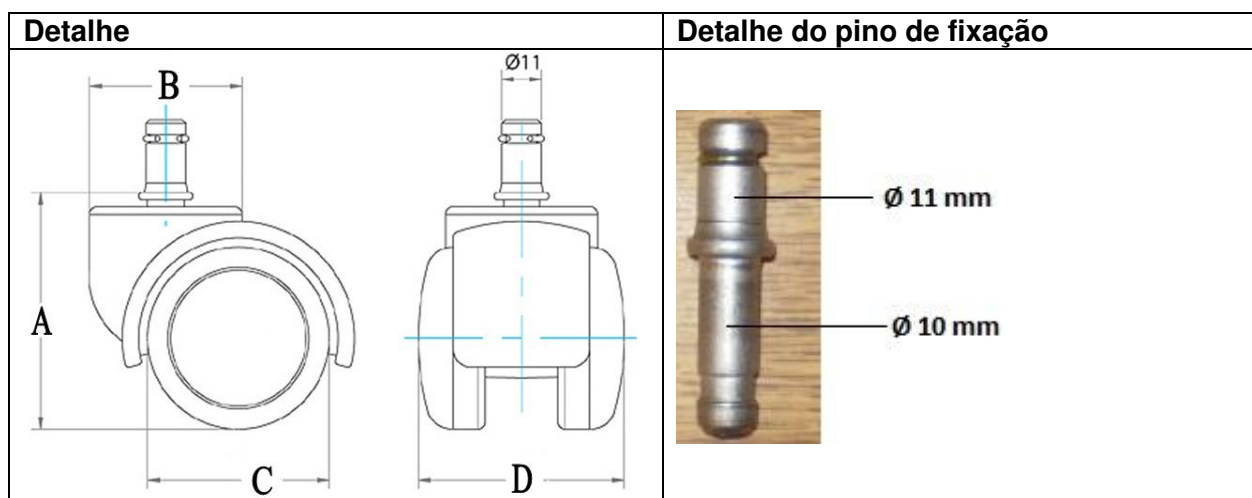



**Dimensões:**

Local	(mm)
A	64 mm
B	38 à 42 mm
C	50 à 52 mm
D	55 à 57 mm



**Detalhe blindagem – Vista inferior**



**Corte representativo detalhe rolamento esfera (aço cementado 1/4")**





Em caso de dúvida sobre o produto ofertado, poderá ser solicitada, da empresa classificada em primeiro lugar, amostra para verificação da sua conformidade com as especificações técnicas.

### **(04) DO PRAZO E LOCAL DE ENTREGA**

4.1 Os bens deverão ser entregues no prazo de 30 (trinta) dias corridos contados do recebimento da ordem de fornecimento que será expedida pela Unidade de Patrimônio da PGJ-RS.

4.2 Todos os itens deverão ser entregues no depósito da Unidade de Patrimônio da PGJ-RS localizado na Rua Voluntários da Pátria, 1981 – Bairro Floresta - Porto Alegre - RS no horário de 8h30min às 12h e das 13h30min às 17h (Fone contato – (51) 3346 2362).

### **(05) DO RECEBIMENTO DOS BENS**

O recebimento dos bens pela FISCALIZAÇÃO dar-se-á em duas etapas:

- a) provisoriamente, no ato da entrega, com a conferência preliminar da adequação dos bens entregues à quantidade e qualidade determinadas no edital e seus anexos;
- b) definitivamente, no prazo de até 15 dias corridos, contados do recebimento provisório, após a verificação da qualidade e quantidade, mediante análise específica e minudente, que comprove suficientemente a conformidade dos bens entregues com os padrões estabelecidos no Edital.

Os bens poderão ser rejeitados, no todo ou em parte, quando em desacordo com as especificações constantes neste Termo de Referência e na proposta, devendo ser substituídos no prazo de 10 (dez) dias, a contar da notificação da contratada, às suas custas, sem prejuízo da aplicação das penalidades.

Os bens deverão ser entregues em embalagens originais do fabricante, devidamente lacradas. Em quaisquer das duas etapas do recebimento dos bens, a comissão de recebimento poderá, a seu critério, solicitar diligências para a verificação da conformidade do produto recebido.

### **(06) DO PRAZO DE GARANTIA**

O período da garantia dos bens é de 12 meses a contar do recebimento definitivo dos bens.

A garantia dos bens fornecidos compreende a solução de defeitos decorrentes de fabricação, projeto, construção, montagem, acondicionamento, transporte ou desgaste prematuro, envolvendo, obrigatoriamente, a substituição dos bens.

No período de vigência da garantia o contratante não pode ter ônus, de nenhuma natureza, quando da apresentação de defeito no bem. É ainda de total responsabilidade da contratada qualquer despesa de envio e coleta do mesmo

O prazo de atendimento e solução dos problemas é de 10(dez) dias a contar do chamado. A contratada disponibilizará meios de contato (telefone, e-mail, etc.) para abertura do chamado.



### **(07) FISCALIZAÇÃO**

A fiscalização estará a cargo do servidor Carlos Alberto de Oliveira Pereira / Alessandro Sommer Castilhos - fone: 3346-2362 email - [patrimonio@mp.rs.gov.br](mailto:patrimonio@mp.rs.gov.br)).

### **(08) DAS CONDIÇÕES E PRAZOS DE PAGAMENTO**

O documento fiscal deverá ser apresentado no ato da entrega provisória dos bens

O pagamento será efetuado no prazo de 15 dias corridos contado do recebimento definitivo do objeto.

O pagamento será efetuado, por meio de depósito em conta corrente e todas as despesas decorrentes de impostos, taxas, contribuições ou outras serão suportadas pela contratada.

Haverá, se for o caso, a retenção de tributos na forma da legislação em vigor, devendo a Nota Fiscal destacar os valores correspondentes.

### **(09) DAS OBRIGAÇÕES DA CONTRATANTE**

a) efetuar o pagamento ajustado, no prazo e condições estabelecidos, desde que devidamente cumpridas as obrigações pelo fornecedor;

b) fornecer à contratada as condições necessárias à regular execução do contrato;

c) fiscalizar a execução do presente contrato.

### **(10) DAS OBRIGAÇÕES DA CONTRATADA**

a) entregar o objeto da contratação, na forma ajustada e de acordo com as especificações deste Termo de Referência;

b) manter, durante toda a execução do contrato, todas as condições de habilitação e qualificação exigidas na licitação;

c) assumir inteira responsabilidade pelas obrigações trabalhistas, previdenciárias, fiscais e comerciais decorrentes da execução do ajuste;

d) apresentar, durante a execução do contrato, se solicitado, documentos que comprovem estar cumprindo a legislação, em especial, encargos trabalhistas, previdenciários, fiscais e comerciais;

e) permitir a fiscalização pelo contratante;

### **(11) DAS SANÇÕES**

- Em caso de inadimplemento das obrigações assumidas, no todo ou em parte, ficará a empresa contratada sujeita às sanções previstas nos artigos 86 e 87 da Lei Federal n.º 8.666/93, art. 7º da Lei Federal n.º 10.520/02 e/ou item 08 do Anexo único da Lei Estadual n.º 13.179/09, conforme o caso.





# Ministério Público

Estado do Rio Grande do Sul

Divisão de Compras  
Unidade de Licitações

- O fornecedor ficará sujeito, em qualquer dos casos, à multa moratória de 0,5% (meio por cento) sobre o valor da requisição, por dia de atraso em que, sem justa causa, não cumprir as obrigações assumidas, até o máximo de 20 (vinte) dias.

- O fornecedor também ficará sujeito, em qualquer dos casos, à multa de até 10% (dez por cento) sobre valor total do contrato ou do pedido, por descumprimento no todo ou em parte das obrigações assumidas, sem prejuízo das demais penalidades legais e observado, se for o caso, os limites estabelecidos em lei para fatos específicos.

- A multa dobrará no caso de reincidência.

## (12) VIGÊNCIA

A compra decorrente do presente termo de referência vigorará por 06 meses.

## (13) DIRETRIZES PARA LICITAÇÃO

O critério de julgamento das propostas **será pelo menor preço**.

Em caso de dúvida sobre o produto ofertado, poderá ser solicitada, da empresa classificada em primeiro lugar, amostra para verificação da sua conformidade com as especificações técnicas.

Documento assinado digitalmente por (verificado em 23/11/2018 15:26:08):

Nome: **Marly de Barros Monteiro**  
Data: **23/11/2018 14:22:05 GMT-03:00**

Documento eletrônico assinado digitalmente conforme MP nº 2.200-2/2001 de 24/08/2001, que institui a infraestrutura de Chaves Públicas Brasileira - ICP-Brasil. A conferência de autenticidade do documento está disponível no endereço eletrônico:  
**"<http://www.mprs.mp.br/autenticacao/documento>"**  
informando a chave **SwYZK3azT0uUTpdF6Oh\_6Q@SGA\_TEMP** e o CRC **9.2373.2810**.

1/1